



MONTERINGSANVISNING

Installationsbox för Scandtap Primy
inbyggnadsblandare med SikaCeram[®]

Version: Mars 2024

MONTERINGSANVISNING

Installationsbox för Scandtap Primy inbyggnadsblandare med SikaCeram®

Förarbete

Kontrollera att Installationsboxen är hel och att den prefabricerade folien inte är skadad. Om installationsboxen är skadad skall den bytas ut.

Arbetsgång

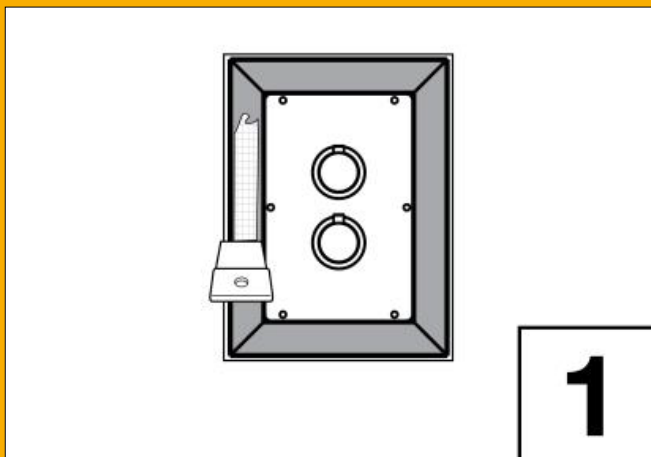

1. Applicera med patronspruta **SikaCeram®-920 Foil Bond** på den prefabricerade folieflänsen. Sprid ut limmet med fintandad lim-spridare.

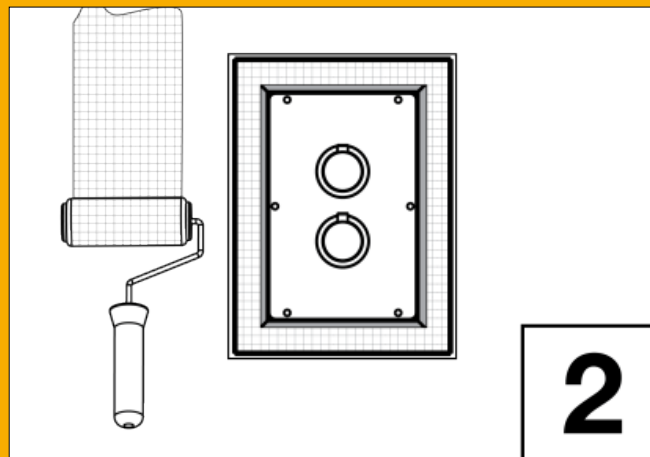

2. Applicera **Sikalastic®-220 W** eller **SikaCeram® Sealing Fix** på övrig väggyta.

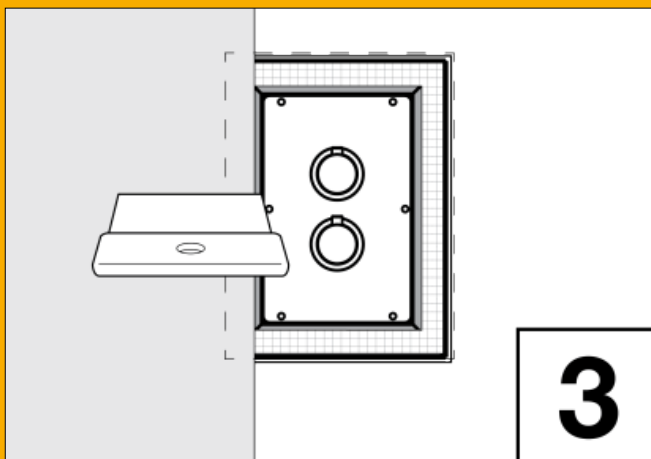

3. Montera **SikaCeram® Sealing Membrane W** och överlappa folieflänsen hela vägen. Tryck noga ut folien och säkerställ så att inga blåsor eller veck uppstår. Använd plastspackel.

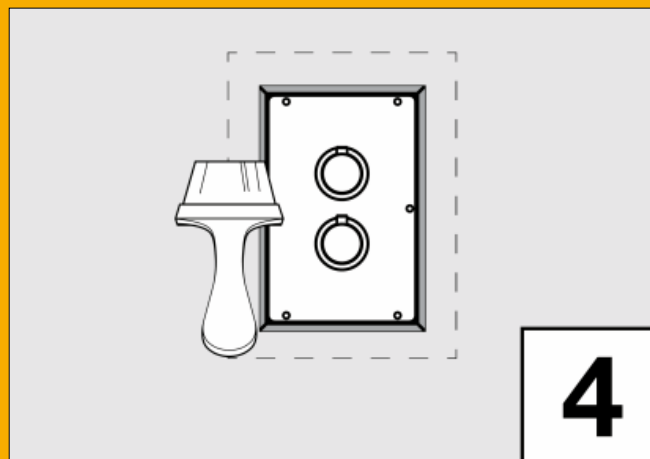

4. Förslut skarven mellan folieflänsen och väggytorna med **SikaCeram® Sealing Fix** (2 strykningar). Säkerställ så att alla skarvar försluts.

Övrig väggyta monteras enligt anvisning för **SikaCeram®**. För mer info besök: www.sika.se

RI SE SCANDTAP® Primy
BATHROOM CONCEPTS
C900448
C900449

SIKA SVERIGE AB
Domnarvsgatan 15
163 53 SPÅNGA

Kontakt
Tel 08-621 89 00
www.sika.se, order@se.sika.com

BUILDING TRUST

